

Späneförderbänder

SPÄNEFÖRDERBÄNDER FÜR DREISCHNEIDER

- MODELLSERIE 2014 -

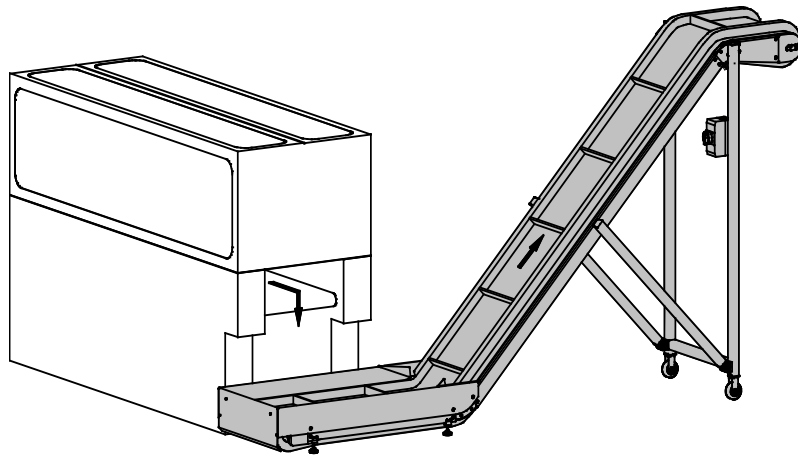

KF 145-80

Späneförderband mit verlängerter Schüttlänge von 800 mm

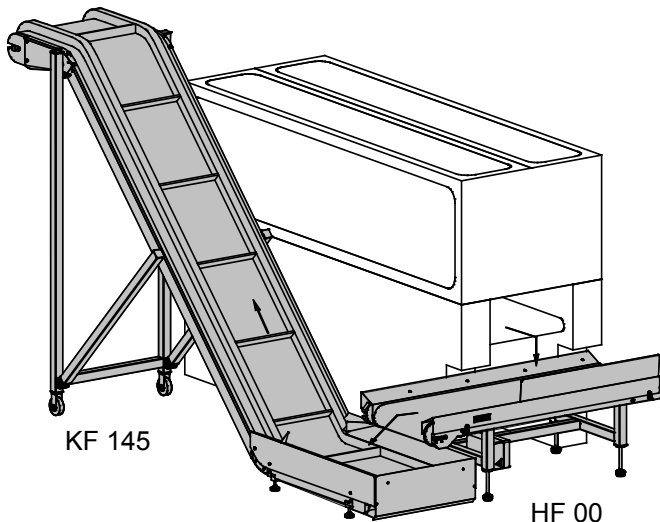

KF 145

HF 00

Kombination für Dreischneider
mit internem Förderband

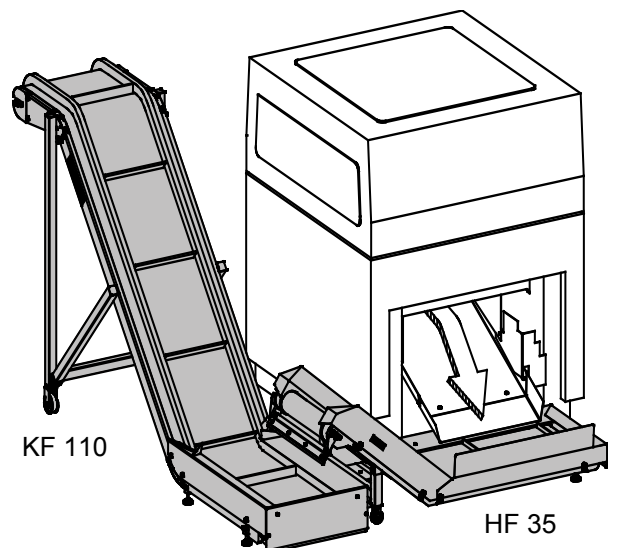

KF 110

HF 35

Kombination für Dreischneider
mit interner Späneschütte

SPÄNEFÖRDERBÄNDER FÜR DREISCHNEIDER

- MODELLSERIE 2014 -

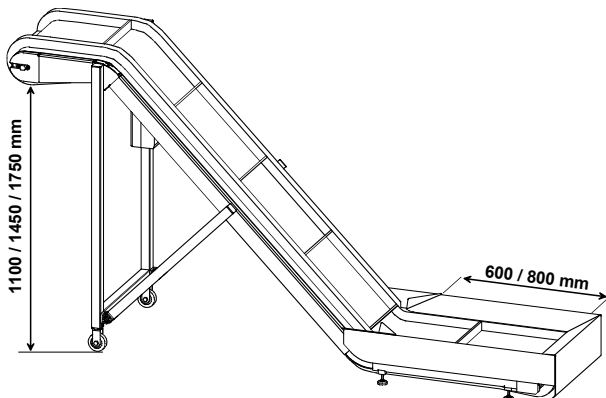
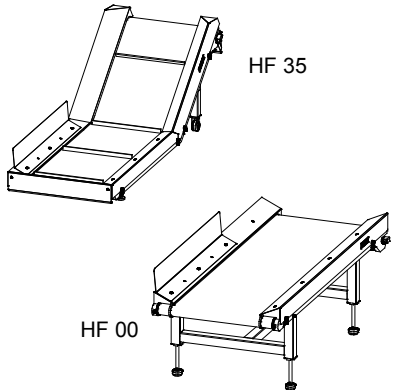
<p>KF Zum Abtransport von Stanz- und Schneidabfällen in Container (u.a. an Stanzautomaten, Sammelheftern oder Klebebindern mit Dreischneider und ähnlichen Maschinen)</p> <p>HF Zum Quertransport des Abfalls unter der produzierenden Maschine (z.B. Dreischneider) auf das KF</p>									
	<p>Modell</p>	KF 110	KF 110 - 80	KF 145	KF 145 - 80	KF 175	KF 175 - 80	HF 35	HF 00
Förderhöhe	mm	1100	1100	1450	1450	1750	1750	350	-
Schüttlänge	mm	600	800	600	800	600	800	800	1000
Fördergeschwindigkeit	m/s	0,4	0,4	0,4	0,4	0,4	0,4	0,4	0,4
Leistungsbedarf Drehstrom	kW	0,3	0,3	0,3	0,3	0,3	0,3	0,12	0,12
Stromaufnahme 230/400V	A	0,6	0,6	0,6	0,6	0,6	0,6	0,25	0,25
Abmessungen	mm								
Länge		2485	2685	2835	3035	3135	3335	1520	1260
Höhe		1310	1310	1660	1660	1960	1960	545	440
Breite		625	625	625	625	625	625	580	580
Nettogewicht	kg	88	94	102	108	114	120	45	43