

Stapelwender für Logistik-Systeme

Modell SWH 125 RLA (200) – Logistik -

- Umsetzen von Papierstapeln auf Systempaletten
- Belüften, Rütteln und Ausrichten des Papierstapels
- Mittige Positionierung des Papierstapels auf der Systempalette

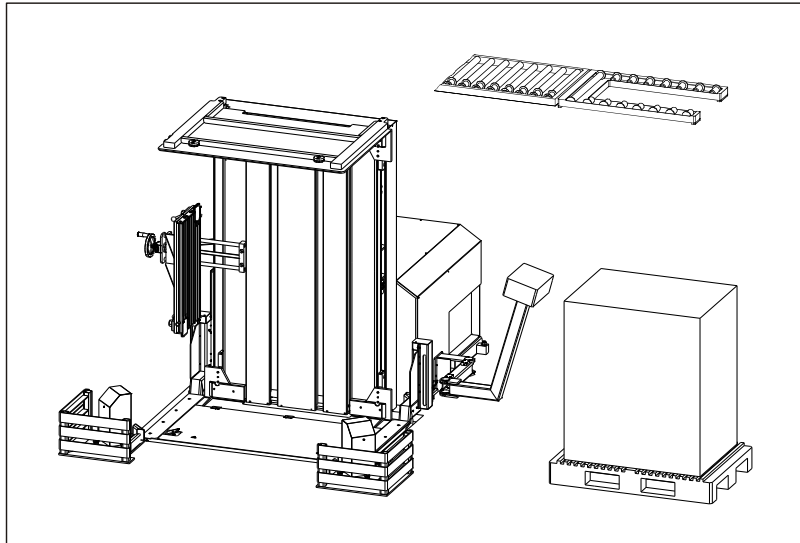

Leistung

- Der Stapelwender ist für einen Stapeldurchsatz von bis zu 10 Stapeln pro Stunde einsetzbar.
- Die flexibel anwendbare Steuerung ermöglicht ein Maximum an unterschiedlichen Arbeitsabläufen.

Beispiele:

8 – 10 Stapel pro Stunde für Palettenwechsel bei gewendet angelieferten Stapeln.

6 – 8 Stapel pro Stunde für Palettenwechsel durch doppeltes Wenden.

Technische Daten

Plattformbreite	mm	1370
Plattformtiefe	mm	925
Max. Stapelhöhe	mm	2000
Min. Stapelhöhe	mm	810
Tragkraft	kg	1200

Ausstattung

- Belüftungseinrichtung mit zwei 3 kW Gebläsen und zwei Luftdüsen
- Belüftungsposition in 15° Kippstellung des Drehgestells
- Elektrische Luftmengenverstellung vom Bedienpult
- Vibrationseinrichtung zum Rütteln des Papierstapels in 15° Kippstellung des Drehgestells
- Plattformen mit Druckbegrenzungsclappen (Stapel wird nicht gepresst - Luftpolster bleibt erhalten). Alternativ ist ein kontrolliertes Pressen des Stapels möglich
- Ausrichtlineal mit federnden Endstücken
- Schmalseiten- und Breitseitenbelandung
- Gefahrenbereich an der Schmal- und Breitseite durch Lichtschranken abgesichert

AUSFÜHRUNGSVARIANTEN

Version E

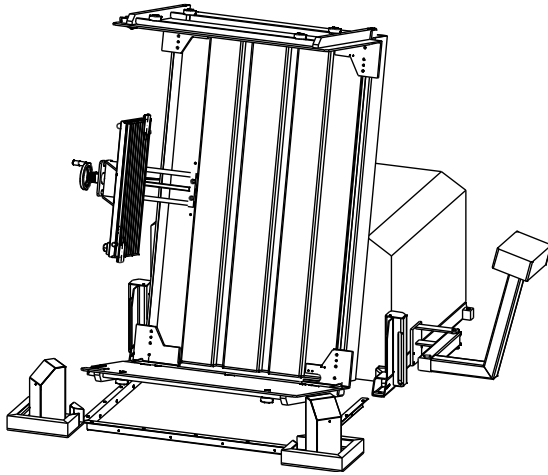

Stapelwender ohne Auffahrampen, ebenerdig

Einfahrriichtung von vorne sowie von rechts oder links (in Abhängigkeit von der jeweiligen Position des Ausrichtlineals).

- Auffahrt ist absolut ebenerdig.
- Es ist eine rechteckige Grube (80 mm tief) notwendig.
- Der Stapelwender wird am Boden festgedübelt.

Version F

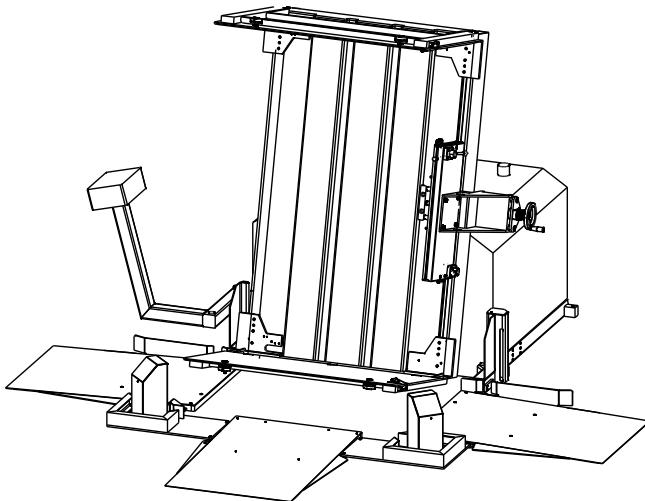

Stapelwender mit Auffahrampen

Einfahrriichtung von vorne sowie von rechts oder links (in Abhängigkeit von der jeweiligen Position des Ausrichtlineals).

- Auffahrt über 120 cm lange Auffahrampen auf 50 mm hohe Plattformen.
- Es sind keine Bodenarbeiten notwendig.
- Der Stapelwender wird am Boden festgedübelt.